



تاریخ امتحان : ۱۳ / ۱۱ / ۸۵

مدت امتحان : ۲ ساعت

نیمسال اول  دوم  تابستان

مقطع تحصیلی : کارشناسی

شماره صفحه : ۱

تعداد صفحات : ۲

نام درس : پروتکتور تولید

نام استاد : دکتر حاجی‌الم

امتحان به صورت مجزوه است

نام و نام خانوادگی دانشجو : ..... شماره دانشجویی : ..... رشته تحصیلی : .....

۱- در خصوص شکل معاین و انواع فرآیندهای مشابه توضیح دهید. (۱۰ نمره)

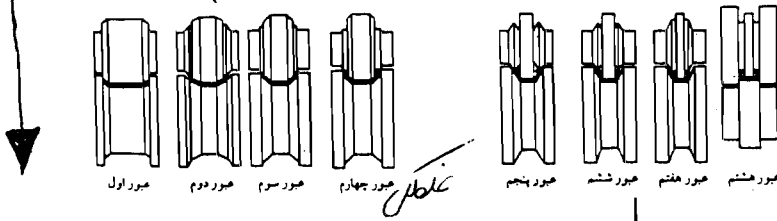

۲- در خصوص شکل معاین شرح دهید. (۱۰ نمره)

۳- در خصوص شکل زیر و فرآیندهای مشابه توضیح دهید. (۱۰ نمره)

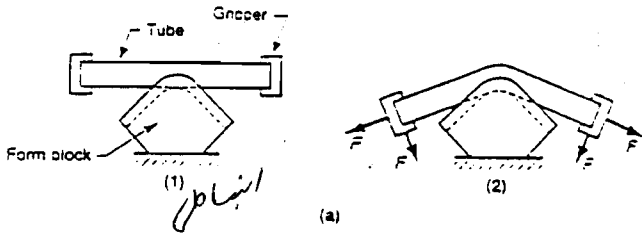

انباری

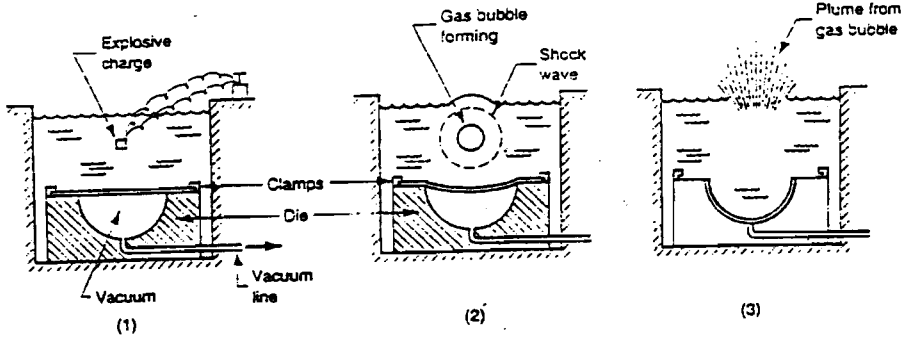

۴- در خصوص فرآیندهای مشابه آن توضیح دهید. (۱۰ نمره)

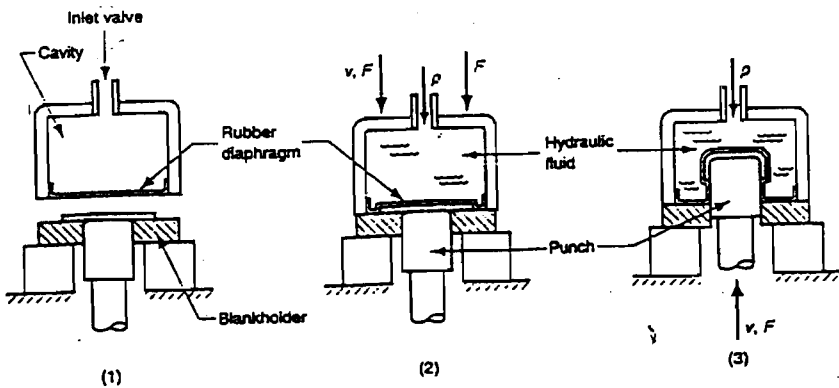

۵- فرآیندهای مشابه آن را شرح دهید. (۱۰ نمره)

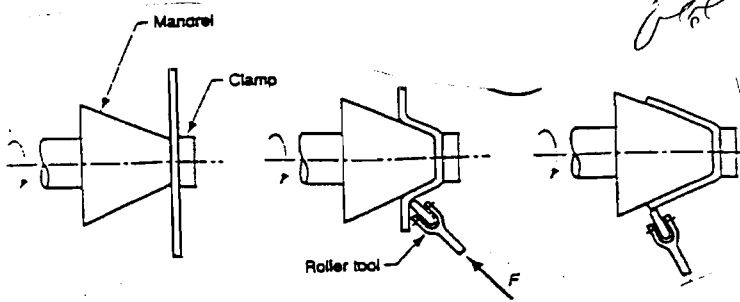



تاریخ امتحان: ۱۱ / ۸ / ۱۳۸۵  
 مدت امتحان: .....  
 نیمسال اول  دوم  تابستان

مقطع تحصیلی: کارشناسی  
 شماره صفحه: .....  
 تعداد صفحات: ۷

نام درس: .....  
 نام استاد: .....  
 امتحان به صورت جزوه .....  
 نام و نام خانوادگی دانشجو: .....  
 شماره دانشجویی: .....  
 رشته تحصیلی: .....

۷- فرآیند شکل‌گیری زیر را شرح دهید (۲ نمره)

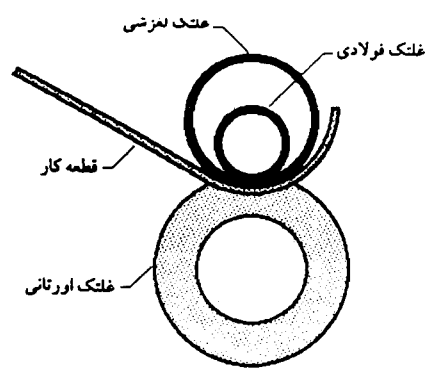

۲ نمره

۸- در حوضه شکل زیر شرح دهید (۲ نمره)

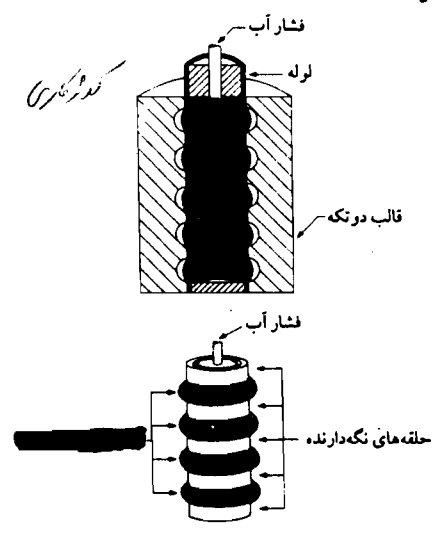

۸- فرآیند زیر و انواع آن را شرح دهید (۲ نمره)  
 گزیننده بر سرز

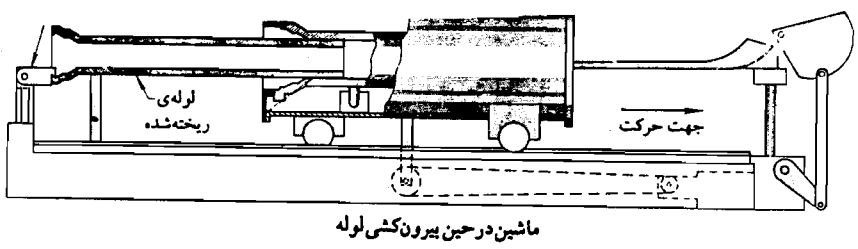

۹- در حوضه فرآیند زیر و فرآیندهای مشابه شرح دهید (۲ نمره)  
 گزیننده

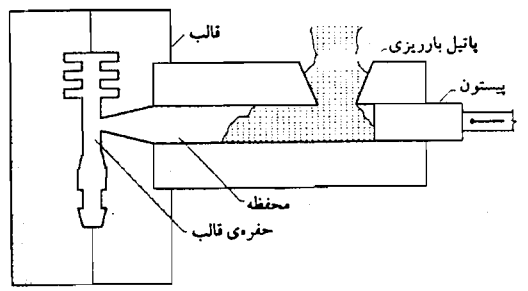

۱۰- در حوضه نکات مهم در فرآیند ریخته‌گری از نقطه نظر طراحی قطعه و قالب شرح دهید (۲ نمره)

۱۱- انواع جریتهای مقاومتی را با ذکر مثال شرح دهید (۲ نمره)

عشق با کلمه